

CIRCUITO	QUADRO DE CARGAS EXISTENTE - SBBH													
	BALIZAMENTO NOTURNO						SINALIZAÇÃO VERTICAL						SOMATORIO DAS CARGAS (2 + 4 + 6 + 8 + 10)	ESCOLHA DO RCI/ATR [P > 111]
	CABECEIRA		LATERAL DE PISTA		TAXIAMENTO		PAINÉIS 200W		PAINÉIS 300W		PAINÉIS 100W			
	LUMINÁRIAS DE 200W	LUMINÁRIAS DE 10W	LUMINÁRIAS DE 200W	LUMINÁRIAS DE 10W	QUANT.	CARGA(W)	QUANT.	CARGA(W)	QUANT.	CARGA(W)	QUANT.	CARGA(W)	POTÊNCIA	
01	10	2.000	40	8.000	00	00	00	00	00	00	00	00	10.000	15.000 WATTS
02	10	2.000	38	7.600	00	00	00	00	00	00	00	00	9.600	15.000 WATTS
03	00	00	00	00	139	1.390	02	400	00	00	00	00	1.790	7.500 WATTS
TOTAL	20	4.000	78	15.600	139	1.390	02	400	00	00	00	00	21.390	

CIRCUITO	QUADRO DE CARGAS APÓS NOVAS INSTALAÇÕES - SBBH													
	BALIZAMENTO NOTURNO						SINALIZAÇÃO VERTICAL						SOMATORIO DAS CARGAS (2 + 4 + 6 + 8 + 10)	ESCOLHA DO RCI/ATR [P > 111]
	CABECEIRA		LATERAL DE PISTA		TAXIAMENTO		PAINÉIS 200W		PAINÉIS 300W		PAINÉIS 100W			
	LUMINÁRIAS DE 200W	LUMINÁRIAS DE 10W	LUMINÁRIAS DE 200W	LUMINÁRIAS DE 10W	QUANT.	CARGA(W)	QUANT.	CARGA(W)	QUANT.	CARGA(W)	QUANT.	CARGA(W)	POTÊNCIA	
01	10	2.000	40	8.000	00	00	00	00	00	00	00	00	11.000	15.000 WATTS
02	12	2.400	38	7.600	00	00	00	00	00	00	00	00	11.200	15.000 WATTS
03	00	00	00	00	139	1.390	14	2.800	02	800	00	00	4.990	7.500 WATTS
TOTAL	24	7.200	78	15.600	139	1.390	14	2.800	02	800	00	00	27.990	

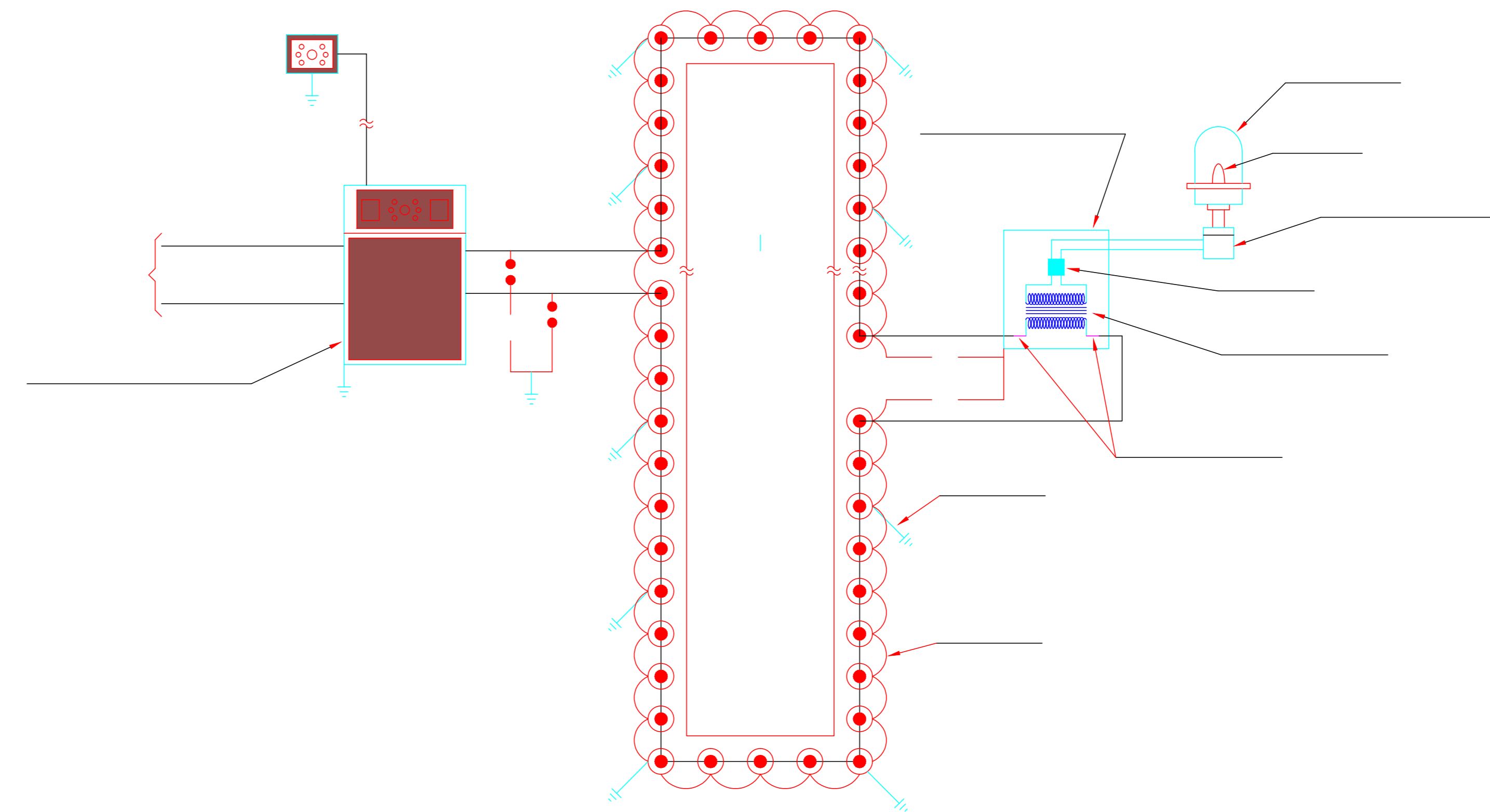

ESQUEMA ELÉTRICO DAS LIGAÇÕES DO BALIZAMENTO

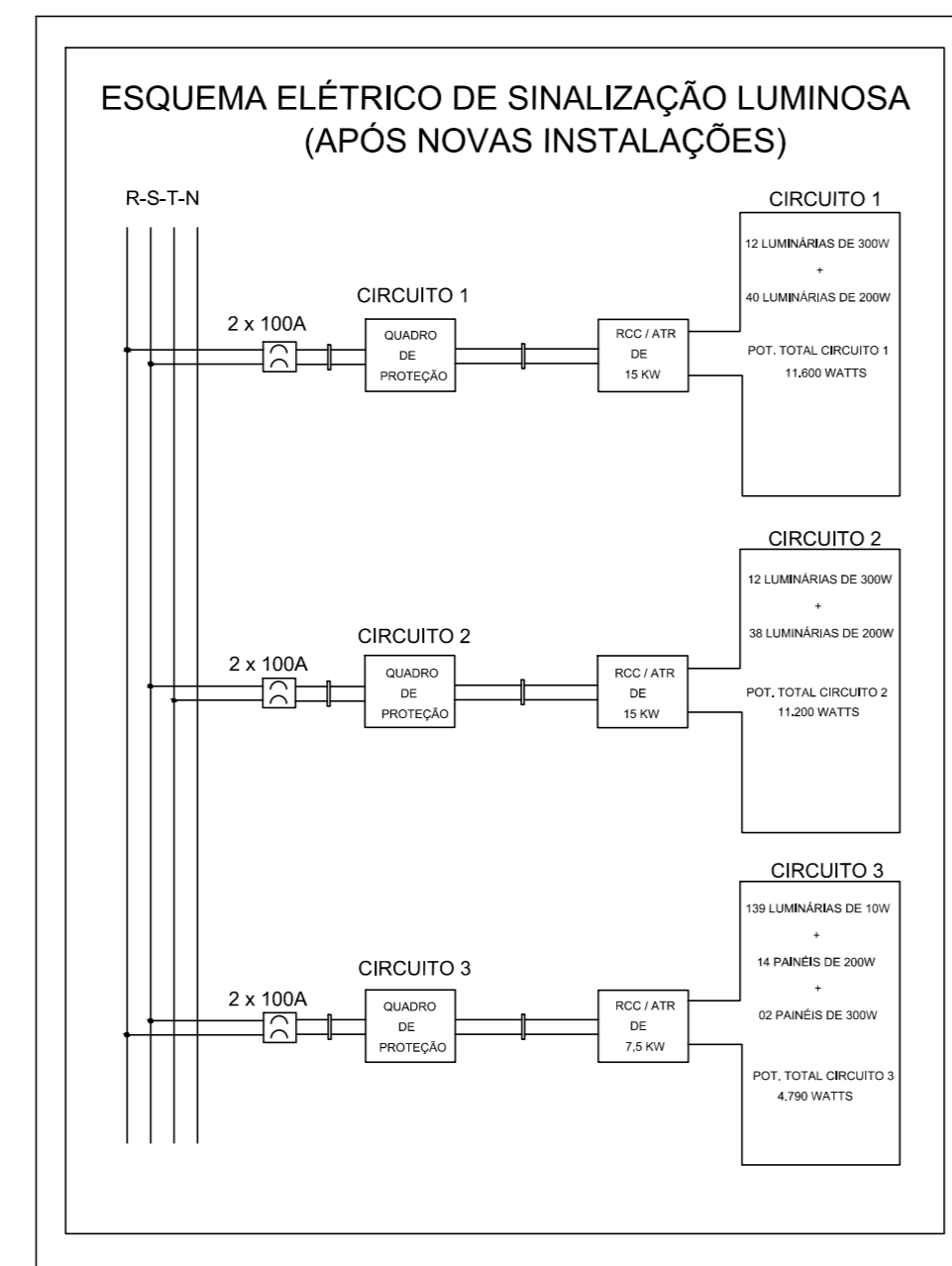
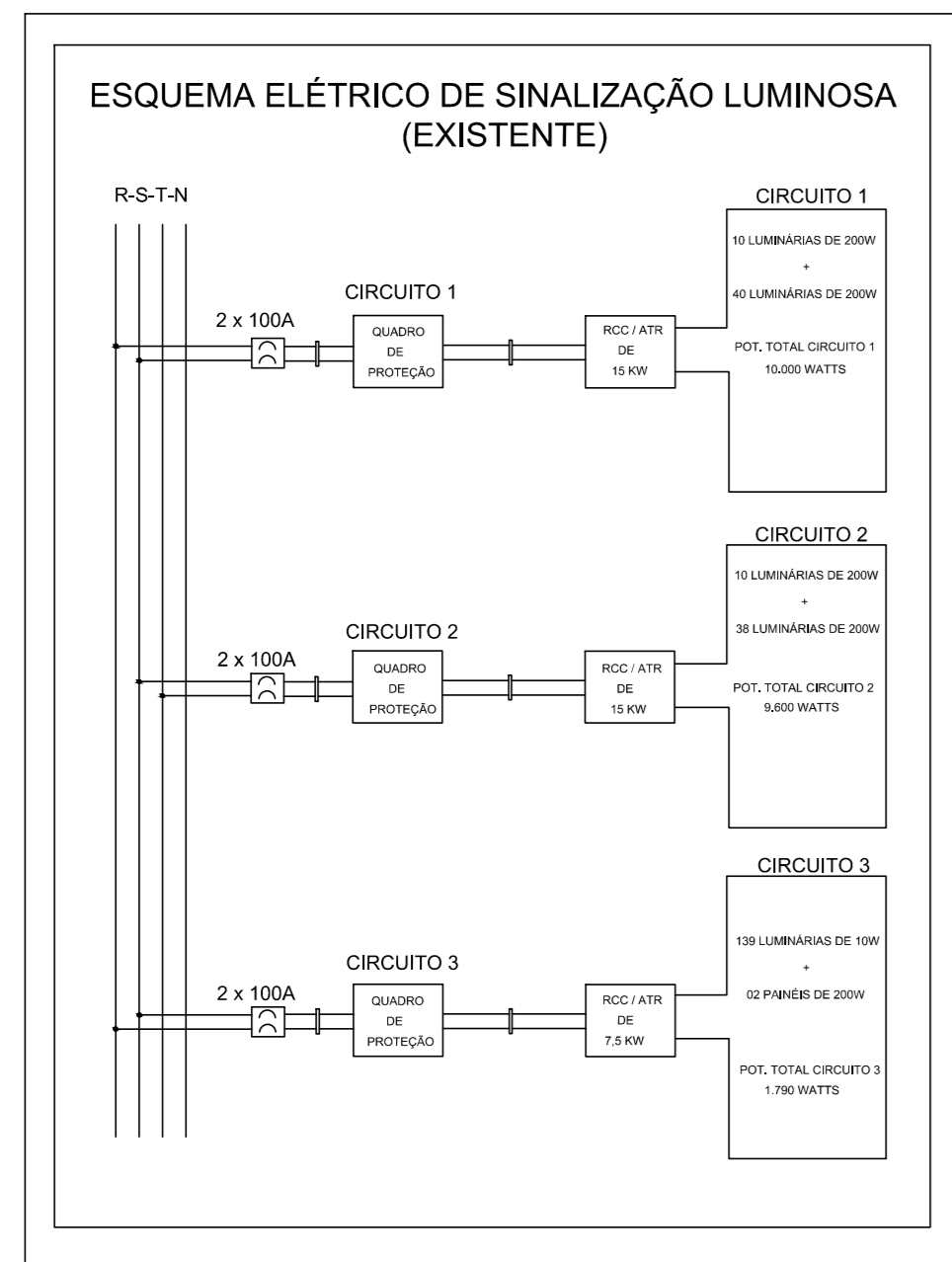
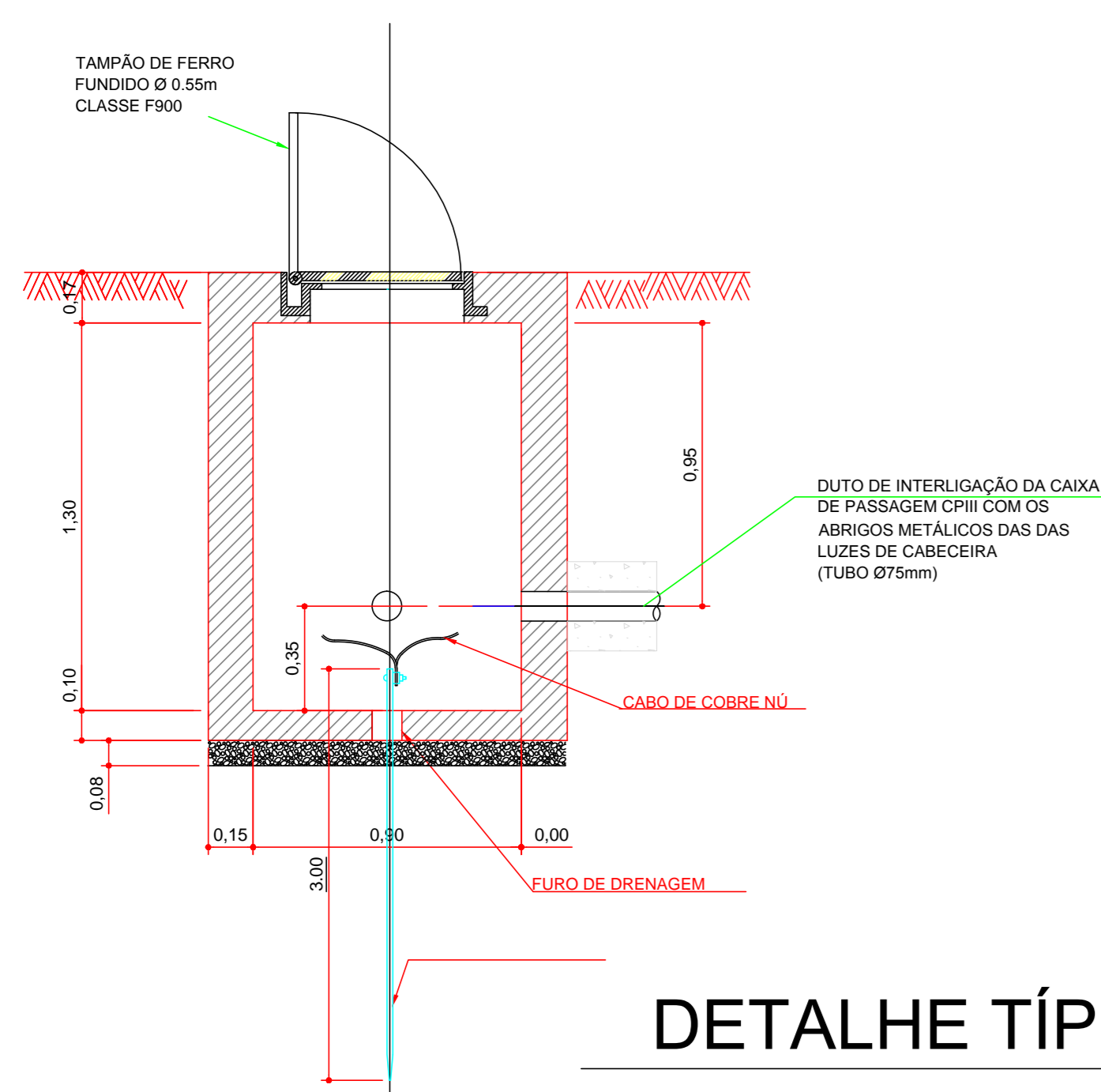
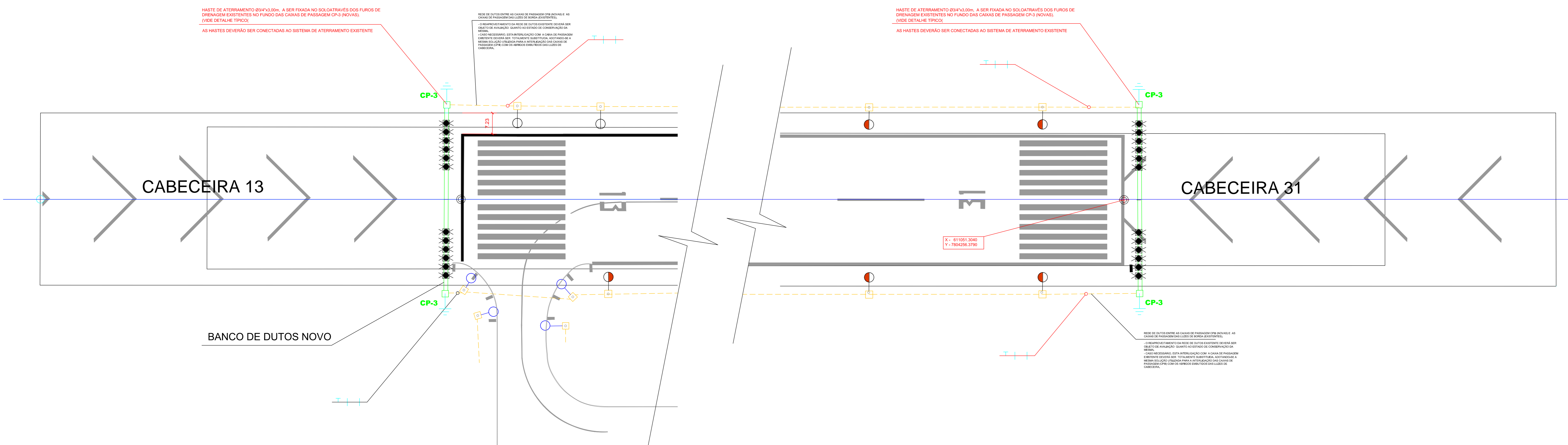

DETALHE TÍPICO

REFERÊNCIA

REGULAMENTO BRASILEIRO DA AVIAÇÃO CIVIL - RBAC 154 - Emenda nº 01
 ICAO - ANEXO 14 - VOL 1 - PROJETOS E OPERAÇÕES DE AERODROMOS
 ICAO - AERODROME DESIGN MANUAL - PART 4 - VISUAL AIDS

BH 01/707.75/00264500 - MD - MEMORIAL DESCRITIVO
 BH 01/707.75/00264600 - MCD - MEMORIAL DE CÁLCULO DE FUNDAÇÕES
 BH 01/707.92/00264800 - ETE - ESPECIFICAÇÕES TÉCNICAS ESPECÍFICAS
 BH 01/707.88/00264700 - PSD - PLANILHA DE SERVIÇOS E QUANTIDADES

BH 01/707.88/00263000 - PLANTA GERAL - FOLHA 1/3
 BH 01/707.88/00264000 - PLANTA GERAL - FOLHA 3/3
 BH 01/707.88/00264100 - PLANTA GERAL - FOLHA 3/3
 BH 01/302.07/00264200 - PAINÉIS VERTICAIS - CAIXAS DE PASSAGEM E LUMINÁRIAS EMBUTIDAS
 CONCRETO - MONTAGEM FORMAS E ARMAÇÃO
 BH 01/302.07/00264300 - PAINÉIS VERTICAIS
 CONCRETO - FORMAS E ARMAÇÃO

LEGENDA

NOTAS

PLANTA CHAVE

REV.	EMISSÃO INICIAL	MODIFICAÇÃO	DATA	PROJETISTA	DESENHISTA	APROVO
01						

ESCALA	DATA	DESENHISTA	SITIO
SEM ESCALA	10/07/2015		AEROPORTO CARLOS DRUMMOND DE ANDRADE SBBH
AUTOR DO PROJETO	CREA	UF	ÁREA DO SITIO
ANDRÉ FERREIRA TORRES	148300	MG	PÁTIOS, PISTA DE POUSO E PISTA DE TAXI
COORDENADOR	TIPO DE OBRA	RUBRICA	ESPECIALIDADE/SUBESPECIALIDADE
FRANILZA DE ALMEIDA COSTA	REFORMA		BALIZAMENTO NOTURNO/ DIAGRAMAS ELÉTRICOS
CREA MG 101860			QUADRO DE CARGAS, DIAGRAMA UNIFILAR E ATERRAMENTO DAS CABECEIRAS
GERENTE	SUBTÍTULO A		CLASSE DO PROJETO
JOSÉ MATEUS			PROJETO BÁSICO
RUBRICA DO AUTOR	REQ. DE ARQUIVO	CLASSIFICAÇÃO	
			BH.01/403.94/002644/00